

Manometri a quadrante D100 rubinetti e tubi sifone

Descrizione

I manometri a quadrante modello D100 sono dotati di elemento sensibile a molla Bourdon adatto per liquidi, vapore e gas non pericolosi né corrosivi.

Il quadrante ha il diametro di 100 mm e la scala in bar; è previsto un indice supplementare posizionabile manualmente mediante attrezzo. Costruzione conforme a norme UNI 86300 classe 1,6.

Lo strumento è equipaggiabile con rubinetto a tre vie, di cui una dotata di flangetta unificata per il collegamento di manometro campione, e con tubo a sifone per l'uso con fluidi a temperature elevate.

Normative

Manometro ed accessori sono conformi ai requisiti della Direttiva Europea per Apparecchiature in Pressione 97/23/EC.

Nota: Ogni eventuale esigenza di certificazione o collaudo deve essere definita al momento del conferimento dell'ordine.

Campi scala disponibili

N° campo	Valori	Unità di misura
1	0 - 2,5	bar
2	0 - 4	bar
3	0 - 6	bar
4	0 - 10	bar
5	0 - 16	bar
6	0 - 25	bar

Attacchi e diametri nominali

L'attacco del manometro è radiale.

Apparecchio Tipo connessione

Apparecchio	lato manometro	lato processo	fil.	gas
Manometro			$\frac{3}{8}$ " - $\frac{1}{2}$ "	parallelo
Rubinetto			$\frac{3}{8}$ " - $\frac{1}{2}$ "	parallelo
			$\frac{3}{8}$ " - $\frac{1}{2}$ "	parallelo
Tubo sifone			$\frac{3}{8}$ " - $\frac{1}{2}$ "	parallelo
			$\frac{3}{8}$ " - $\frac{1}{2}$ "	parallelo

Per il dettaglio degli attacchi di ciascun componente vedere il paragrafo "Dimensioni e pesi" sul retro.

Condizioni limite di utilizzo

Versione standard

Condizioni di progetto	manometro	valore max. scala
PMA - Pressione massima ammissibile	manometro	valore max. scala
	rubinetto e tubo sifone	25 bar
TMA - Temperatura massima ammissibile	manometro	120°C
	rubinetto	120°C
temperatura minima ammissibile	tubo sifone	250°C
PMO - Pressione massima di esercizio	manometro	valore max. scala
	rubinetto e tubo sifone	25 bar
TMO - Temperatura massima di esercizio	per uso diretto	120°C
	con tubo sifone e guardia idraulica	240°C

Versione inox

Condizioni di progetto	manometro	valore max. scala
PMA - Pressione massima ammissibile	manometro	valore max. scala
	rubinetto	120 bar @ 400°C
TMA - Temperatura massima ammissibile	tubo sifone	120 bar @ 20°C
	manometro	120°C
TMO - Temperatura massima di esercizio	rubinetto	400°C @ 120 bar
	tubo sifone	450°C @ 65 bar
temperatura minima ammissibile		0°C
PMO - Pressione massima di esercizio	manometro	valore max. scala
	rubinetto	120 bar @ 400°C
TMO - Temperatura massima di esercizio	tubo sifone	120 bar @ 20°C
	per uso diretto	120°C
	con tubo sifone e guardia idraulica	240°C



Materiali

Versione standard

Denominazione	Materiale
Cassa manometro	Acciaio inox
Protezione quadrante	Vetro
Elemento Bourdon	Bronzo fosforoso
Attacco	Ottone
Leverismi	Ottone - lega orologeria
Rubinetto a tre vie	Ottone
Tubo sifone	Rame nichelato

Versione inox

Denominazione	Materiale
Cassa manometro	Acciaio inox
Protezione quadrante	Vetro
Elemento Bourdon	AISI 316L
Attacco	AISI 316L
Leverismi	Acciaio inox
Rubinetto a tre vie	AISI 316
Tubo sifone	AISI 316L

Dimensioni in mm e pesi in kg (approssimati)

Versione standard

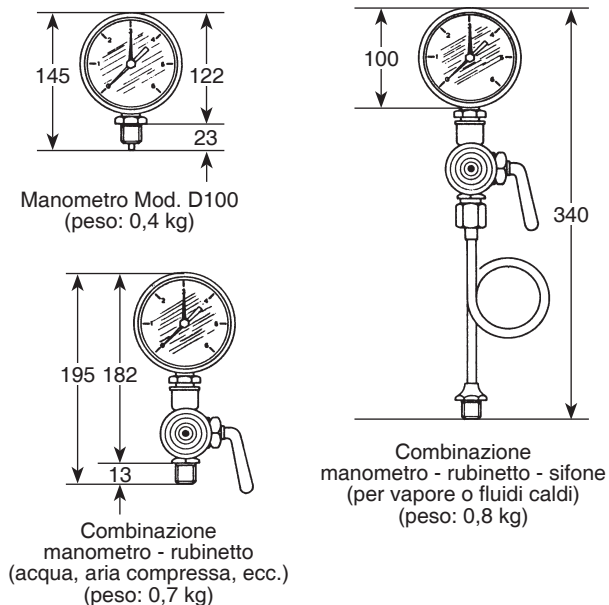

Versione inox

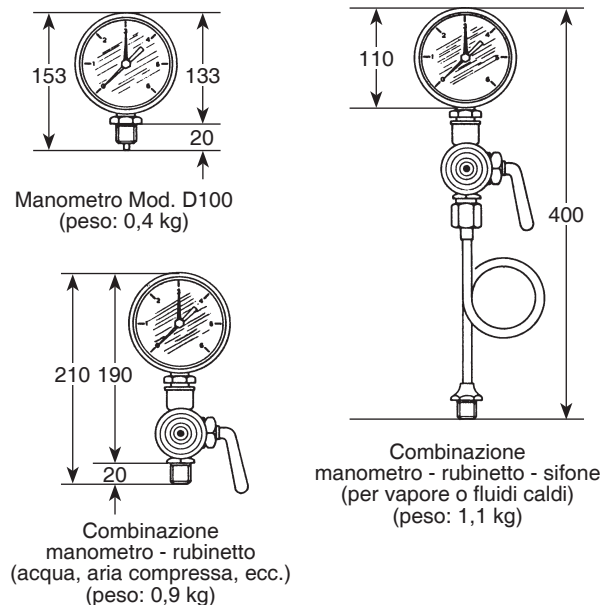

Come specificare

Esempio: N°1 manometro a quadrante Spirax Sarco D100, attacco radiale 3/8" gas, campo scala 0 - 10 bar, completo di rubinetto a tre vie PN 25 in ottone con flangetta per manometro campione e di tubo sifone in rame nichelato.

Informazioni per la sicurezza, l'installazione e la manutenzione

Per istruzioni dettagliate fare riferimento al manuale Istruzioni di installazione e manutenzione 3.741.5275.100 fornito unitamente agli apparecchi.

Note per l'installazione: come tutta la strumentazione anche i manometri sono apparecchi di misura delicati e durante l'installazione si devono adottare misure per prevenire urti e maltrattamenti che potrebbero danneggiare ed alterare la loro precisione e funzionalità. E' sempre raccomandabile l'installazione del rubinetto di intercettazione, particolarmente utile durante le operazioni di manutenzione e di calibratura.

Quando impiegati con vapore od altri gas caldi oltre la temperatura massima indicata, i manometri devono essere protetti dal calore eccessivo con l'impiego di un appropriato tubo sifone. Il sifone dovrà essere opportunamente riempito di acqua prima della messa in servizio.

Per garantire la tenuta tra manometro e rubinetto e tra quest'ultimo ed il tubo sifone inserire una guarnizione piana in materiale adatto alla temperatura e compatibile con il fluido di processo (le guarnizioni sono escluse dalla fornitura).

La tenuta tra tubo sifone e processo viene effettuata sul filetto predisponendo l'opportuno attacco a mezzo di manicotto filettato conico come indicato nel disegno.

Prendere le opportune precauzioni in installazioni soggette al gelo perché lo strumento potrebbe facilmente danneggiarsi.

I manometri devono essere inoltre protetti sia dalle vibrazioni meccaniche che da rapide e ripetitive pulsazioni della pressione.

Avvitare e serrare il manometro utilizzando una opportuna chiave fissa applicata all'attacco appositamente sagomato: non effettuare sforzi torsionali sulla cassa dello strumento.

La scala dello strumento dovrà essere scelta in modo che durante il normale funzionamento la pressione si mantenga in valori massimi compresi entro il 75% del valore massimo. Il fondo scala non deve mai essere superato anche se occasionalmente.

Note per la manutenzione: per i manometri di tipo sigillato non sono previste sostituzioni di parti o componenti. Nel caso si riscontrasse che, a seguito di urti o sovrappressioni temporanee, l'apparecchio ha perso la sua funzionalità e/o taratura, occorrerà procedere alla sua sostituzione.

Attenzione: il rubinetto di intercettazione deve sempre essere manovrato lentamente per evitare effetti d'urto causati dalla improvvisa variazione della pressione.

Smaltimento

Questi prodotti sono riciclabili: non si ritiene che esista un pericolo ecologico derivante dal loro smaltimento, purché vengano prese le opportune precauzioni.

