

Articolo distribuito da:  
**TECNODISTRIBUZIONE S.r.l.**  
 Via Nataloni, 27 - 47922 Rimini (RN) - Italy  
 Tel.: +39 0541 790808 Fax: +39 0541 790144  
 E-mail: td@tecnodistribuzione.it  
 www.tecnodistribuzione.it

# spirax sarco

**TI-P064-01**  
 ST Ed. 9.1 IT - 2008



Certificato No. LRC 180457  
 ISO 9001

## Filtri Fig. 34 in acciaio al carbonio (materiali EN)

### Descrizione

Filtri di linea a Y con corpo in acciaio al carbonio e attacchi flangiati. L'elemento filtrante standard è in acciaio inossidabile con foratura 0,8 mm per DN 15÷80 e 1,6 mm per DN 100÷200; sono disponibili anche forature speciali od esecuzioni mesh ed elementi filtranti in monel. Possibilità di fori di spurgo o di drenaggio sul coperchio.

### Normative

Questi filtri sono conformi ai requisiti della Direttiva Europea per Apparecchiature in Pressione 97/23 EC e portano il marchio CE quando richiesto.

### Certificazioni

I filtri sono fornibili con un "Typical Test Report" (Rapporto Rappresentativo delle Prove Effettuate) redatto dal costruttore oppure, a richiesta e su ordine specifico, con certificato d'ispezione EN 10204 3.1.

**Nota:** ogni eventuale esigenza di certificazione o collaudo deve essere definita al momento del conferimento dell'ordine.

### Attacchi e diametri nominali

- flangiati EN 1092 PN 40 (standard)  
 DN 15, 20, 25, 32, 40, 50, 65, 80, 100, 125, 150 e 200
- flangiati ANSI (materiali ASTM), a richiesta

### Esecuzioni opzionali

Elemento filtrante in inox	Foratura	1,6 mm (DN 15÷80) 3,0 mm (DN 15÷200)
	Rete Mesh	40, 100 e 200
Elemento filtrante in monel	Foratura	0,8 mm (DN 15÷80) 1,6 mm (DN 100÷200) 3,0 mm (DN 15÷200)
	Rete Mesh	100

### Foratura per valvola di spurgo o di drenaggio

Il coperchio può essere forato e filettato per l'installazione di una valvola di spurgo o di drenaggio, disponibili a richiesta.

DN filtro	Foro per spurgo	Foro per drenaggio
15	1/4"	1/4"
20 e 25	1/2"	1/2"
32 e 40	1"	3/4"
50÷125	1 1/4"	3/4"
150÷200	2"	3/4"

### Condizioni limite di utilizzo

Condizioni di progetto del corpo		PN 40
PMA - Pressione massima ammissibile	@ 120°C	40 bar
TMA - Temperatura massima ammissibile	@ 22 bar	400°C
Temperatura minima ammissibile		-10°C
PMO - Pressione massima di esercizio	@ 120°C	40 bar
TMO - Temperatura massima di esercizio	@ 22 bar	400°C
Temperatura minima di esercizio, compatibilmente con il pericolo di gelo		-10°C
Progettati per una pressione massima di prova idraulica a freddo di		69 bar

### Diagramma pressione - temperatura

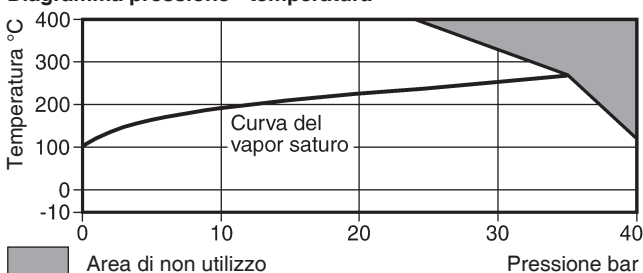

DN 15÷25

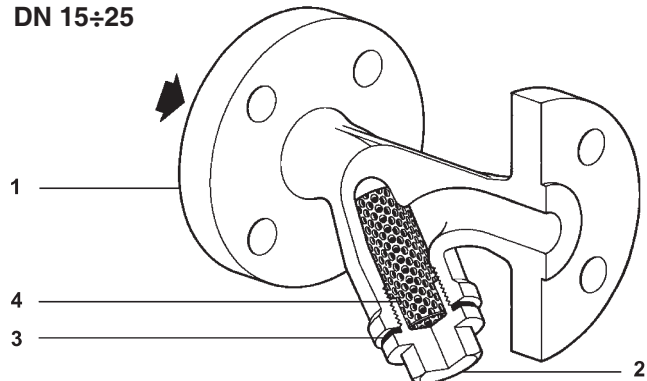

DN 32÷50

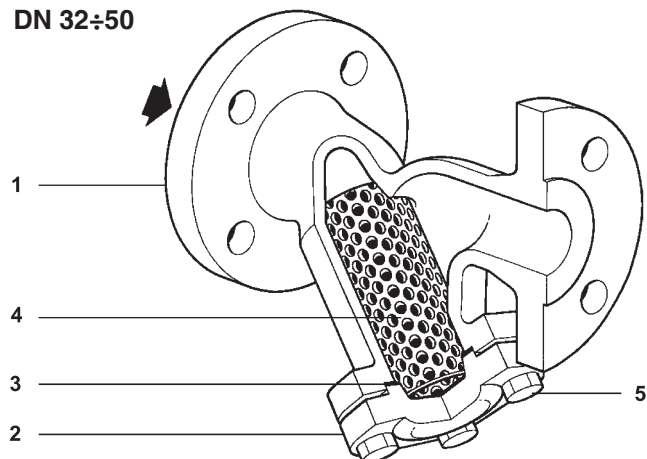

DN 65÷200

(flange con N°12 fori per DN 200)

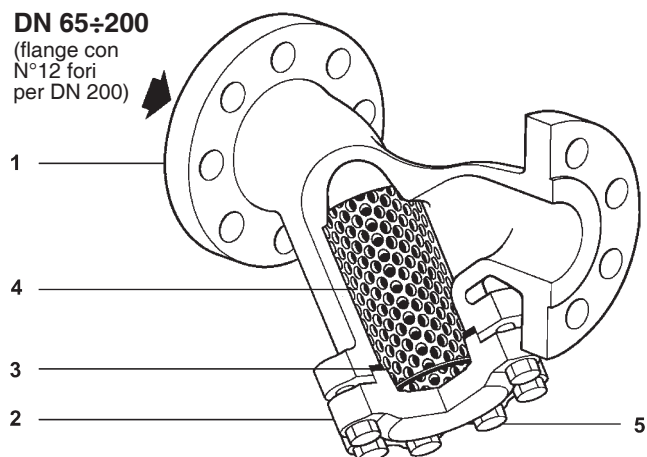

### Materiali

N°	Denominazione	Materiale	Designazione
1	Corpo	Acciaio al carbonio	EN 1.0619+N
2	Coperchio	DN 15÷50	Acciaio al carbonio DIN 17245 C22.8
		DN 65÷200	Acciaio al carbonio 1.0619+N
3	Guarnizione coperchio	Grafite lamellare rinforzata	
4	Elemento filtrante	Acciaio inox austenitico	ASTM A240 316L
5	Bulloni	DN 32÷200	Acciaio inox AD MBI W2 A2-70

### Coefficienti di portata $K_v$

DN	15	20	25	32	40	50	65	80	100	125	150	200
Foratura 0,8, 1,6 e 3,0 mm	5	8	13	22	29	46	72	103	155	237	340	588
Mesh 40 e 100	5	8	13	22	29	46	72	103	155	237	340	588
Mesh 200	4	6	10	17	23	37	58	83	124	186	268	464

Fattore di conversione:  $C_v (US) = K_v / 0,865$

### Dimensioni in mm e pesi in kg (approssimati)

DN	A PN 40	B	C	Area filtrante cm <sup>2</sup>	Peso
15	130	70	110	27	2,1
20	150	80	130	43	2,9
25	160	95	150	73	3,8
32	180	130	235	135	6,5
40	200	146	260	164	9,0
50	230	180	320	251	10,5
65	290	200	325	327	17,5
80	310	205	330	361	24,0
100	350	255	405	545	30,0
125	400	315	510	843	49,0
150	480	345	560	1117	68,0
200	600	440	710	1909	128,0

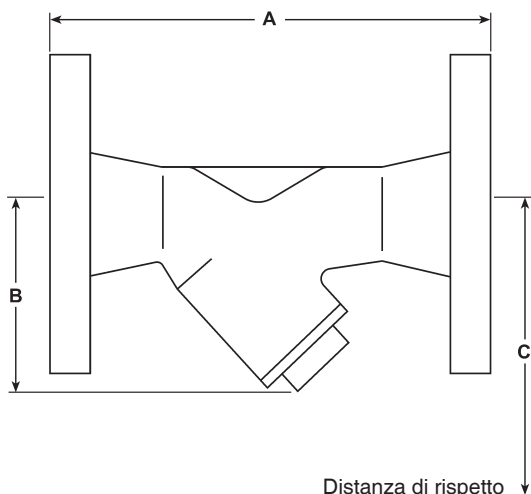

### Come specificare

**Esempio:** N° 1 filtro di linea a Y Spirax Sarco Fig. 34, con corpo in acciaio al carbonio, elemento filtrante in acciaio inossidabile, foratura 0,8 mm e attacchi flangiati EN 1092 PN 40 DN 80.

### Informazioni per la sicurezza, l'installazione e la manutenzione

Per istruzioni dettagliate far riferimento al manuale Istruzioni di installazione e manutenzione 3.351.5275.101 (IM-S60-18) fornito unitamente agli apparecchi.

#### Installazione

Il filtro deve essere installato su linee orizzontali o verticali con flusso rivolto verso il basso, rispettando la direzione di flusso indicata sul corpo. Per linee orizzontali di vapore od altri fluidi gassosi, la Y deve essere posizionata su un piano orizzontale per evitare di creare tasche di condensazione mentre, per installazioni con liquidi, la Y deve essere rivolta verso il basso.

**Attenzione:** la guarnizione del coperchio contiene un sottile anello in acciaio inox che può provocare danni fisici se non viene maneggiato e smaltito con precauzione.

#### Manutenzione

**Pressione** - Prima di effettuare qualsiasi intervento di manutenzione del filtro, valutare attentamente le caratteristiche del fluido presente o precedentemente contenuto nella linea e accertarsi che la pressione sia isolata e scaricata in sicurezza a pressione atmosferica. L'uso delle apposite valvole di depressurizzazione Spirax Sarco serie BDV semplifica l'intervento. Non ritenere che il sistema sia depressurizzato anche se il manometro di linea indica zero.

**Temperatura** - Attendere che la temperatura si normalizzi dopo l'intercettazione per evitare il pericolo di ustioni. Considerare se siano consigliabili occhiali od altro vestiario di protezione contro i pericoli, ad esempio, da prodotti chimici, alte/basse temperature, rischio per gli occhi,...

#### Smaltimento

Questo prodotto è riciclabile. Non si ritiene che esista un pericolo ecologico derivante dal suo smaltimento, purché vengano prese le opportune precauzioni.

### Ricambi

I ricambi sono indicati con linea continua nel disegno e sono disponibili secondo i raggruppamenti di tabella. Nessun altro particolare rappresentato con linea tratteggiata è fornibile come ricambio.

#### Ricambi disponibili

Elemento filtrante (precisare il materiale, il diametro dei fori o il tipo di mesh, il modello e il diametro nominale del filtro)	4
Guarnizione del coperchio (3 pezzi)	3

#### Come ordinare i ricambi

Ordinare i ricambi usando sempre la descrizione fornita nella tabella e precisare il tipo di filtro, il diametro nominale, il materiale e la foratura o la rete mesh dell'elemento filtrante.

**Esempio:** N°1 elemento filtrante in acciaio inox con fori da 0,8 mm per filtro Spirax Sarco Fig. 34 PN 40 DN 65.

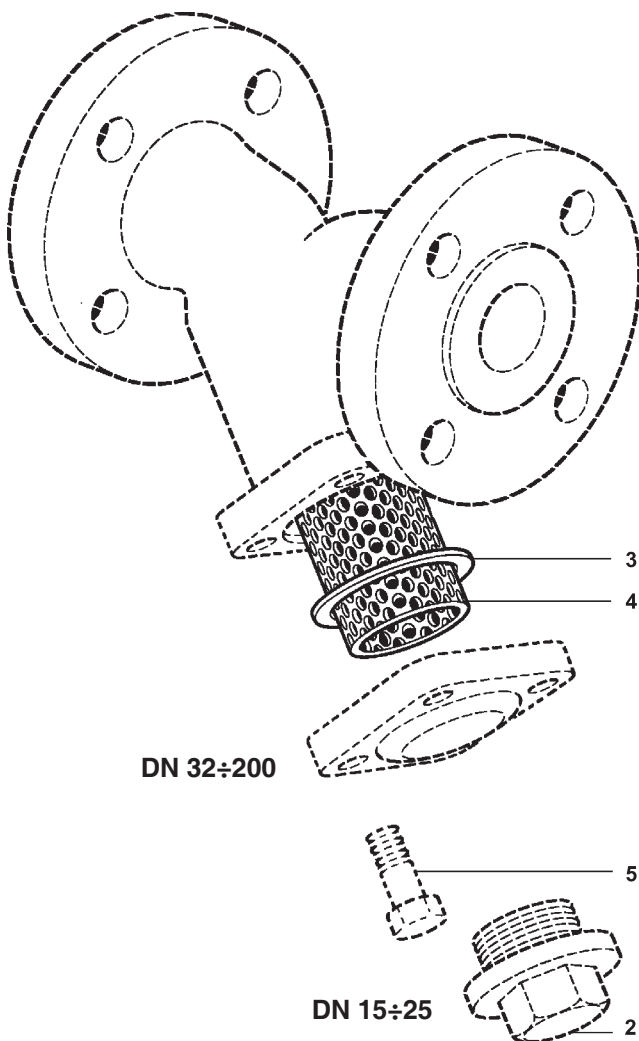

#### Coppie di serraggio consigliate

Particolare	Quantità	DN	mm		N m
2	1	15	22	M28	50 - 55
	1	20	27	M32	60 - 66
	1	25	27	M42	100 - 110
5	4	32÷65	19	M12x30	20 - 24
	4	80	19	M12x35	30 - 35
	8	100	24	M16x45	50 - 55
	8	125	30	M20x50	70 - 77
	8	150	30	M20x55	80 - 88
	12	200	36	M24x65	120 - 130